

Instrucciones de servicio

Aparato de regulación HS 4201

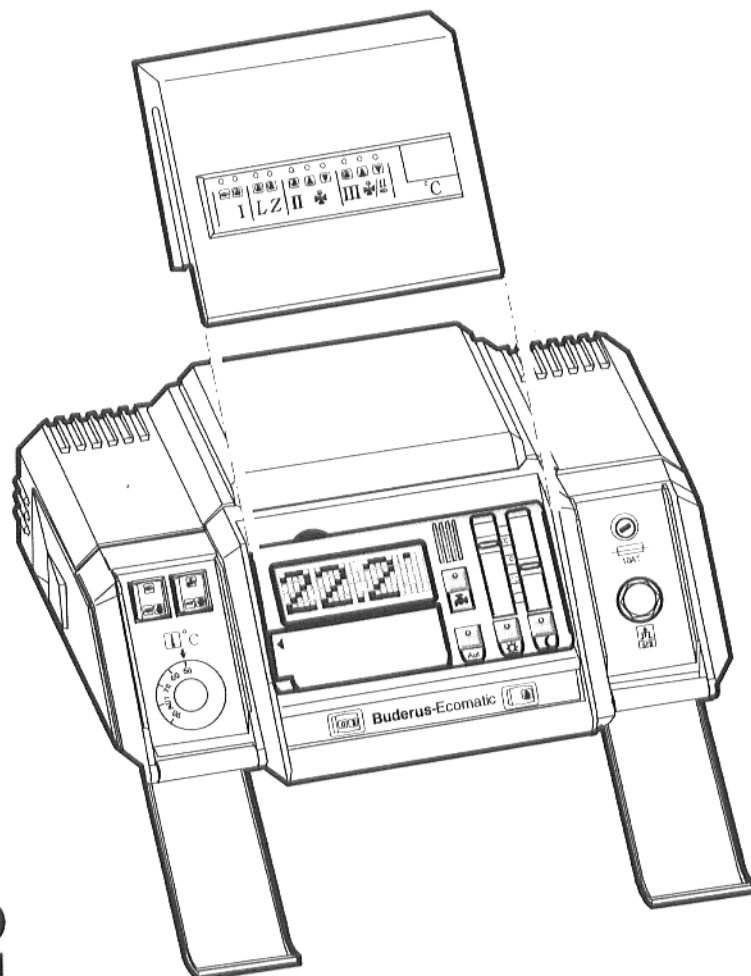

i Primero lea – Después regule!

i Guárdese bien!

	Página
1 Indicaciones de peligro y seguridad	5
2 Caldeo económico y medidas para el ahorro de energía	6
3 Cómo conectar la instalación de calefacción	6
4 Test de gas de escape	7
5 El mando a distancia	8, 9
6 Ajustes rápidos para la calefacción y el agua caliente sanitaria	10 – 12
7 Reglas para la entrada	13
8 Cómo indicar los valores de servicio	14 – 16
9 Cómo cambiar los valores de servicio	17, 26
10 Eliminación de averías	27 – 29
11 Equipo de calefacción con funciones especiales y adicionales	30
12 Cómo desconectar la instalación de calefacción	30
13 Índice alfabético	31

El mando a distancia

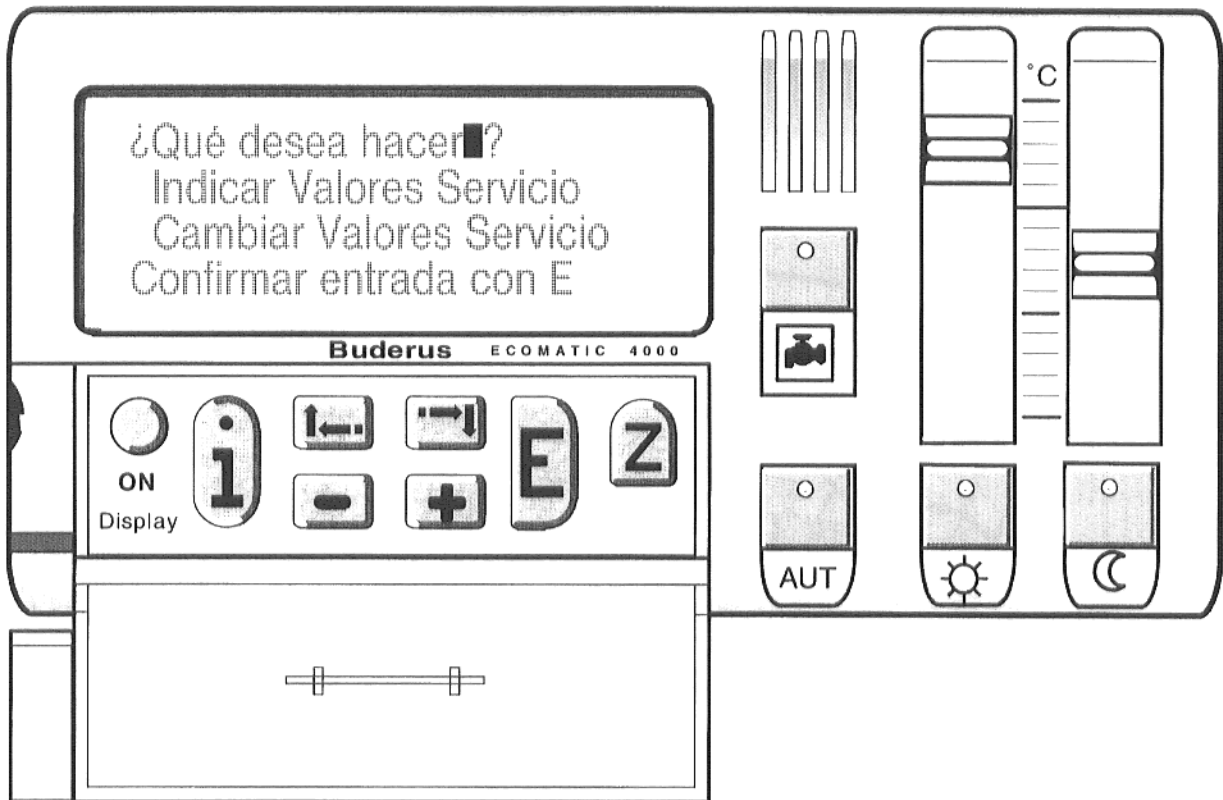

Rectángulo intermitente
→ Seleccionar términos y valores

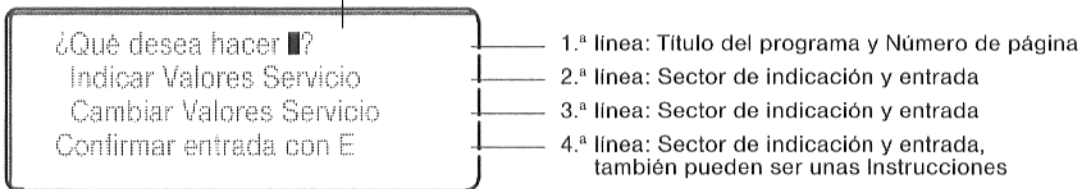

Poner el rectángulo intermitente
delante de términos o valores
→ seleccionar

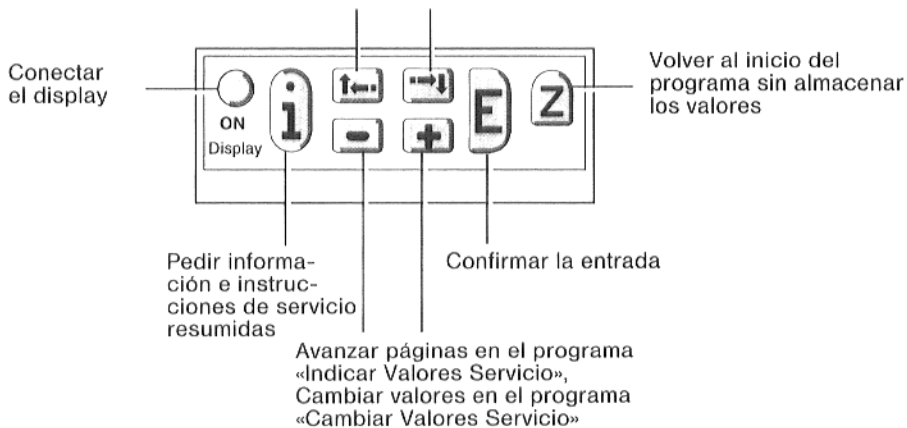

Aparato de regulación HS 4201

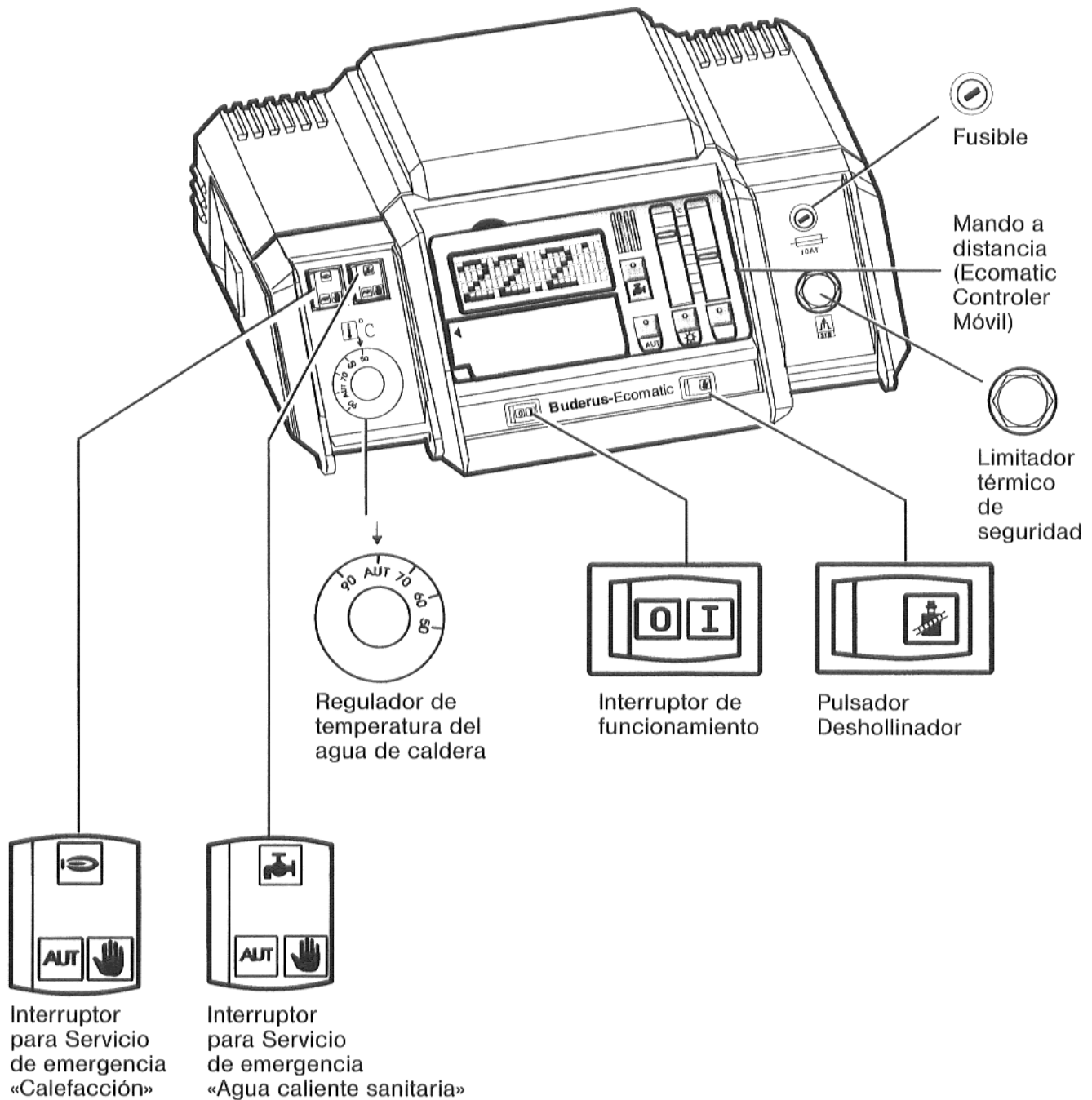

¡Aviso de un manejo inadecuado de la instalación!

- Hágase iniciar detalladamente por su empresa especializada de calefacción en el manejo de la instalación.

Usted sólo debe ajustar y modificar los valores de servicio indicados en las presentes instrucciones. Cualquier otra entrada modifica los programas de control de la instalación de calefacción y puede conducir a funciones equivocadas del equipo.

¡Aviso! ¡Peligro de escaldadura con agua demasiado caliente!

Abra siempre primero el grifo de agua fría y mezcle seguidamente el agua caliente según sus deseos.

¡Aviso! La preparación de agua caliente sanitaria va dotada de un programa para la desinfección térmica. Esta función deberá ser activada durante la instalación por parte de la empresa especializada de calefacción. Los lunes a partir de las 1:00 horas se calienta el sistema completo de agua caliente sanitaria a 70°C. A petición, la empresa especializada puede modificar este ajuste en cualquier ocasión.

¡Si la circulación de agua caliente sanitaria de su instalación de calefacción no tiene ningún mezclador regulado por termostato, **Ud. no debe abrir en este periodo el agua caliente sanitaria sin mezclarla!** ¡Peligro de escaldadura!

Protección contra heladas: estando el aparato de regulación conectado, la protección contra heladas siempre está activada.

¡Si Ud. pretende desconectar su instalación de calefacción por medio del interruptor de funcionamiento en el aparato de regulación, preste atención al peligro de heladas!

¡Atención! Si se ha desconectado la instalación de calefacción con el interruptor de funcionamiento no hay ninguna protección contra heladas.

- ¡Evacúe el agua de la caldera, del acumulador y de las tuberías de su instalación de calefacción!

Únicamente si el sistema completo está seco, las heladas no representan peligro alguno.

- En casos de peligro, desconectar el interruptor de emergencia de calefacción ubicado delante del cuarto de calefacción. Así se pone la instalación completa en un estado sin tensión.

Dejar eliminar las averías en la instalación de calefacción inmediatamente por una empresa especializada de calefacción.



Lunes a partir
1:00
Temperatura de
Agua
caliente de 70°C



2 Caldeo económico y medidas para el ahorro de energía

Una ventilación periódica en lugar de una ventilación continua ayuda a ahorrar energía de calefacción.

Cierre las válvulas de los radiadores de calefacción antes de ventilar las habitaciones.

Evite la entrada de valores extremos y un cambio frecuente del ajuste de la temperatura ambiente.

La diferencia recomendada entre la temperatura ambiente diurna ajustada y la temperatura nocturna asciende a aprox. 5°C.

El ajuste en fábrica para la temperatura diurna es de 21°C, para la nocturna de 16°C.

¡No permita que se enfíen demasiado las habitaciones! Al enfriarse demasiado las paredes, la calefacción tiene que trabajar más para calentar la habitación.

Una clima de habitación agradable no depende solamente de la temperatura ambiente, sino también de la humedad atmosférica. Cuanto más seco el aire, más fría aparenta estar la habitación. Ud. puede mejorar la humedad atmosférica con unas plantas de interior.

3 Cómo conectar la instalación de calefacción

Ponga el interruptor de emergencia de calefacción ubicado delante del cuarto de calefacción en "CON."

- Abrir la tapa protectora izquierda.
- Poner el regulador de temperatura del agua de la caldera en posición AUT.
- Cerrar la tapa protectora.

Conmute el interruptor de funcionamiento a **I**.

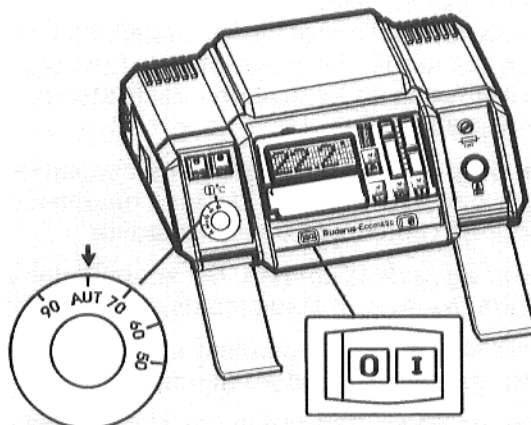

El test de gas de escape debe ser efectuado cada año por un deshollinador.

El interruptor de funcionamiento en el aparato de regulación tiene que estar conectado.

■ La tapa en el mando a distancia debe estar cerrada.

■ Oprimir el pulsador  hasta que en el mando a distancia aparezca la indicación "¡Función para deshollinador activa!".

Si el display de la caldera está insertado en el aparato de regulación, se enciende el punto rojo a la derecha de la indicación de temperatura.

Después de 30 minutos el aparato de regulación vuelve a conmutar automáticamente al modo operacional anterior.

Para interrumpir o finalizar anticipadamente el test de gas de escape, volver a oprimir el pulsador .

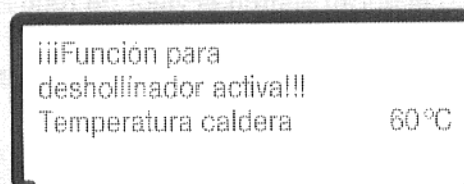
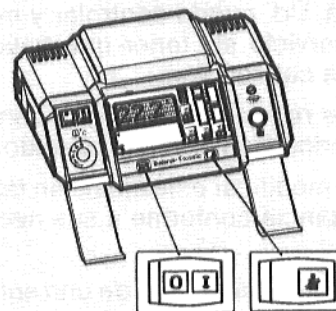

5 El mando a distancia

Si el mando a distancia está instalado en un local para vivienda, Ud. puede controlar y modificar los valores de servicio sin tener que bajar al sótano donde está la calefacción.

El aparato de regulación funciona conforme a un ajuste en fábrica fijamente introducido.

Usted puede modificar este ajuste en fábrica con el mando a distancia conforme a sus necesidades y deseos.

El soporte mural está dotado de una sonda térmica para la temperatura ambiente. La temperatura ambiente es indicada y se toma como base para la regulación de la calefacción.

El mando a distancia deberá montarse en la habitación en la cual Ud. reside principalmente. La radiación solar y el calor ajeno, p. ej. de la chimenea, luz o el horno alteran el valor de regulación.

Cómo ahorrar energía con el mando a distancia

Planifique cómo desea caldear: ¿Cuándo quiere que estén calientes las habitaciones? ¿Qué temperatura ambiente considera Ud. agradable? ¿Cuándo necesita Ud. agua caliente? ¿Qué temperatura de agua caliente quiere Ud. tener?

Usted puede extraer el mando a distancia en cualquier momento del aparato de regulación o del soporte mural y modificar los valores. Para que el aparato de regulación pueda aceptar los valores cambiados, hay que volver a colocar el mando a distancia en el aparato de regulación o el soporte mural.

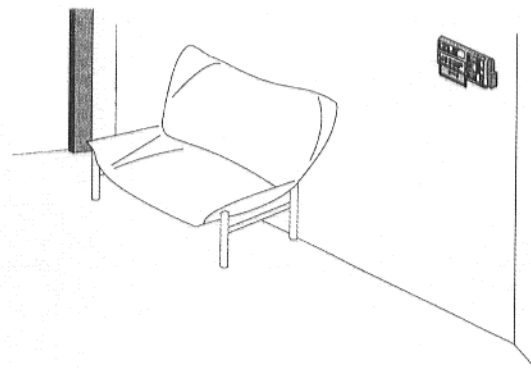
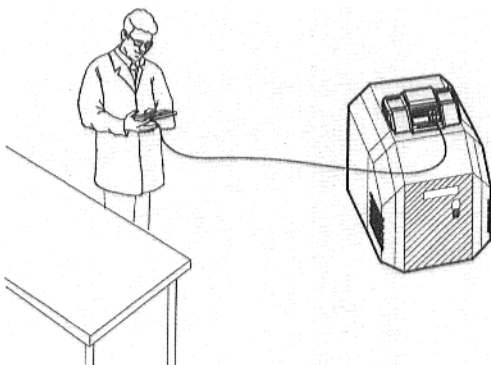
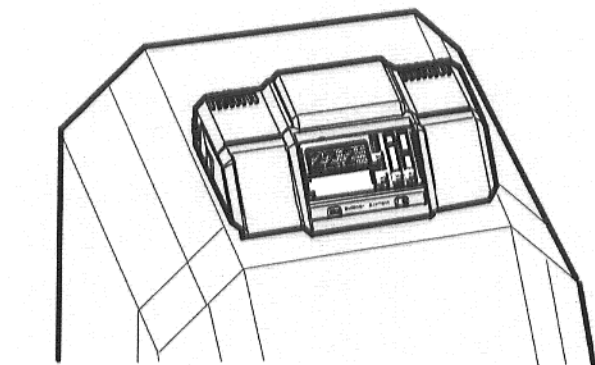
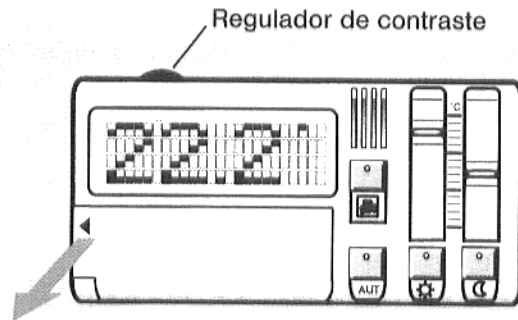

La regulación de calefacción conmuta la calefacción por la noche a una temperatura ambiente más baja: ¿Cuándo tiene que conmutar la calefacción de la temperatura diurna a la temperatura nocturna?

A partir de una determinada temperatura exterior, la regulación de calefacción conmuta del servicio de invierno al servicio de verano: en el servicio de verano sólo se prepara agua caliente sanitaria. ¿A partir de qué temperatura exterior desea Ud. esta conmutación?

En el capítulo 9 "Cómo cambiar los valores de servicio" de las presentes instrucciones Ud. encuentra una tabla en la cual Ud. puede anotar sus valores para la calefacción y el agua caliente sanitaria. ¡Compóngase su programa de caldeo individual!

Conservación del mando a distancia

- Limpie el mando a distancia con un paño seco.
- Limpie las ranuras con un bastoncillo de algodón.

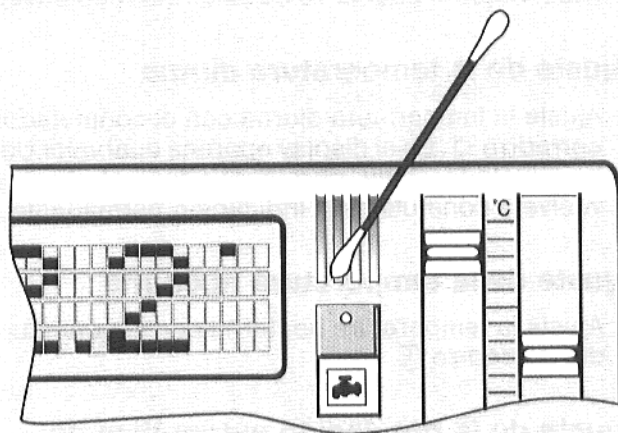

Cómo cambiar las pilas

Si Ud. extrae el mando a distancia del soporte mural, éste trabaja con tres pilas redondas de 1,5 V. Si el display permanece oscuro tras conectarlo, Ud. tiene que cambiar las pilas. Regularmente usted tiene que renovar las pilas cada dos años.

- Coloque las pilas siguiendo el plano en la cámara para pilas en el lado posterior del mando a distancia.

¡Atención! Utilice pilas a prueba de derrame. Efectúe anualmente un test de funcionamiento: extraiga el mando a distancia del soporte mural. Si el display permanece conectado o éste se puede volver a conectar, las pilas están en orden.

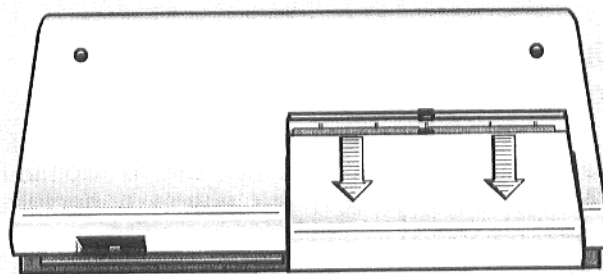

Estos ajustes sólo son posibles estando cerrada la tapa de las teclas de entrada.

Usted puede ajustar la temperatura ambiente con ambos conmutadores corredizos del mando a distancia. El ajuste recomendado es de 21 °C para la temperatura diurna y de 16 °C para la temperatura nocturna.

En el modo operacional AUT, el aparato de regulación conmuta según los tiempos introducidos de la temperatura diurna a la temperatura nocturna. Usted mismo puede establecer estos tiempos en el programa "Cambiar Valores Servicio" o simplemente conservar los tiempos de caldeo pertenecientes al ajuste en fábrica (Para el Ajuste en fábrica, véase la página 18 de estas instrucciones).

Ajuste de la temperatura diurna

- Ajuste la temperatura diurna con el conmutador corredizo ☀. En el display aparece cuál valor Ud. ha ajustado. Tras diez segundos, el display vuelve a conmutar a la indicación permanente.

Ajuste de la temperatura nocturna

- Ajuste la temperatura nocturna con el conmutador corredizo ☾.

Ajuste de la regulación automática de calefacción

- Pulse la tecla **AUT** para Servicio automático. Se enciende el diodo verde en la tecla **AUT**. Simultáneamente se enciende también el diodo verde en la tecla ☀ ó ☾, según qué servicio esté conectado. En el display aparece qué **temperatura diurna** y, con servicio nocturno, qué **temperatura nocturna** está ajustada.

La regulación de la calefacción conmuta automáticamente conforme a los tiempos introducidos de la temperatura diurna a la temperatura nocturna.

Ajuste de la temperatura diurna o nocturna en servicio continuo

- Pulse la tecla ☾ ó ☀. Se enciende el LED. En el display aparece "Continuo Día" o "Continuo Noche" y la temperatura diurna o nocturna ajustada con el conmutador corredizo.

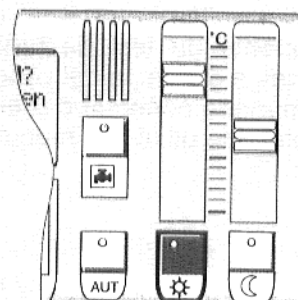
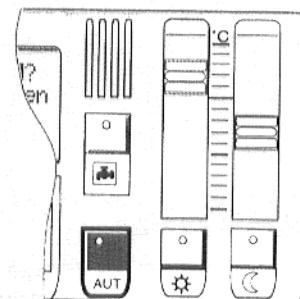

Prolongación del tiempo de caldeo (fiesta)

Si Ud. quiere caldear unas horas más con la temperatura diurna, entre una prolongación del tiempo de caldeo.

1. Pulse la tecla ☼ estando la tapa cerrada.
2. Meta la mano debajo de la entalladura en el lado izquierdo de la tapa y abra la misma.

El mando a distancia conmuta a "Fiesta".

- Entre la hora para el comienzo de la prolongación "Caldeo a partir ... h" con la tecla +.
- Ponga el rectángulo intermitente con la tecla del cursor en la línea siguiente y entre la hora para el fin de la prolongación "Prolongar hasta ... h" con la tecla +.
- Confirme su entrada con la tecla E.
- Cierre la tapa.

Una vez finalizada la prolongación del tiempo de caldeo, el aparato de regulación vuelve a conmutar automáticamente al programa de origen.

- Si Ud. quiere finalizar el programa de fiesta antes de tiempo, pulse la tecla "AUT".

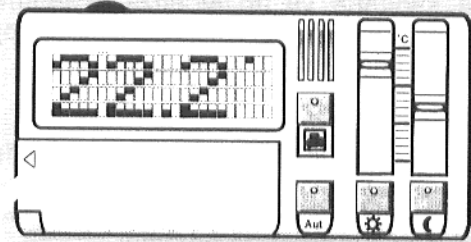

2

1

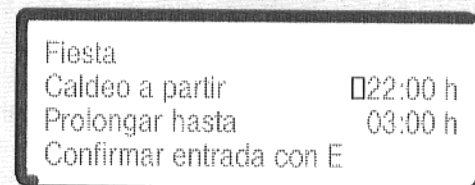

Pausa de caldeo

Si Ud. quiere apagar la calefacción por algunas horas, entre una pausa de caldeo. Durante la pausa de caldeo, la temperatura ambiente se mantiene constante al nivel de la temperatura nocturna.

- Pulse la tecla ☾ estando la tapa cerrada.
- Meta la mano debajo de la entalladura en el lado izquierdo de la tapa y abra la misma.

El mando a distancia conmuta a la indicación "Pausa de caldeo".

- Entre la hora para el comienzo de la pausa de caldeo con la tecla +.
- Ponga el rectángulo intermitente con la tecla del cursor en la línea siguiente y entre la hora para el fin de la pausa de caldeo con la tecla +.
- Confirme su entrada con la tecla E.
- Cierre la tapa.

Una vez finalizada la pausa de caldeo, el aparato de regulación vuelve a conmutar automáticamente al programa de origen.

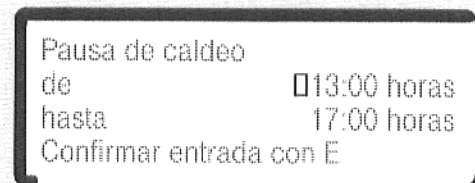

Recalentar agua caliente sanitaria

Si el agua caliente en el acumulador de agua caliente sanitaria ya no alcanza la temperatura nominal introducida, se enciende el diodo rojo de la tecla de agua caliente sanitaria .

■ Pulse la tecla .

Se calienta el acumulador de agua caliente sanitaria. El diodo luminoso parpadea hasta que el acumulador de agua caliente sanitaria haya alcanzado la temperatura nominal.

Simultáneamente funciona la bomba de circulación y transporta agua caliente sanitaria a los grifos de agua caliente (si hay conectada una bomba de circulación al sistema de agua caliente sanitaria de su instalación de calefacción).

Si Ud. ha pulsado la tecla  equivocadamente, vuelva a pulsarla otra vez.







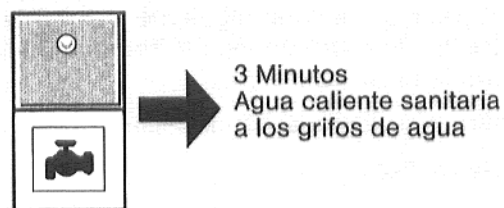
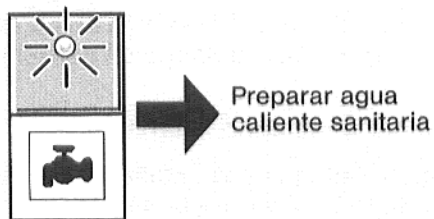

Bomba de circulación

Si Ud. alguna vez necesitara agua caliente sanitaria fuera de los tiempos ajustados,

■ Pulse la tecla .

La bomba de circulación transporta por 3 minutos agua caliente sanitaria a los grifos de agua.



Tecla	Función en el programa	Función en el programa
	"Indicar Valores Servicio"	"Cambiar Valores Servicio"
 ON Display	Conectar el display	
 	Seleccionar términos con el rectángulo intermitente – el término aparece en mayúsculas. Confirme con  .	
	La tecla derecha del cursor mueve el rectángulo intermitente a la derecha y hacia abajo. De la última línea, el rectángulo intermitente vuelve a saltar a la primera línea del display.	
	La tecla izquierda del cursor mueve el rectángulo intermitente a la izquierda y hacia arriba. De la primera línea, el rectángulo intermitente vuelve a saltar a la última línea del display.	
 	Hojea en las páginas de la indicación Algunas indicaciones tienen varias páginas Tecla + avanzar a la página siguiente. Tecla – retroceder a la página anterior.	Entrar y cambiar valores $\pm 1\text{ }^{\circ}\text{C}$ Horas, fecha sí/no corto/largo
	Confirmar el término seleccionado , abrir una indicación nueva.	Confirmar la entrada y con esto avanzar a la página siguiente o volver al próximo nivel superior.
		Enviar los valores de servicio al aparato de regulación
	Retroceder a la página sinóptica / al próximo nivel superior.	No aceptar la entrada , dejar trabajar el aparato de regulación con los mismos valores de servicio.
	Llamar las instrucciones de servicio resumidas , si el rectángulo intermitente en la indicación "¿Qué desea hacer?" está delante del punto de interrogación final. Hojea en las instrucciones de servicio resumidas.	
	Llamar los textos auxiliares referentes a la indicación y hojea en los mismos.	

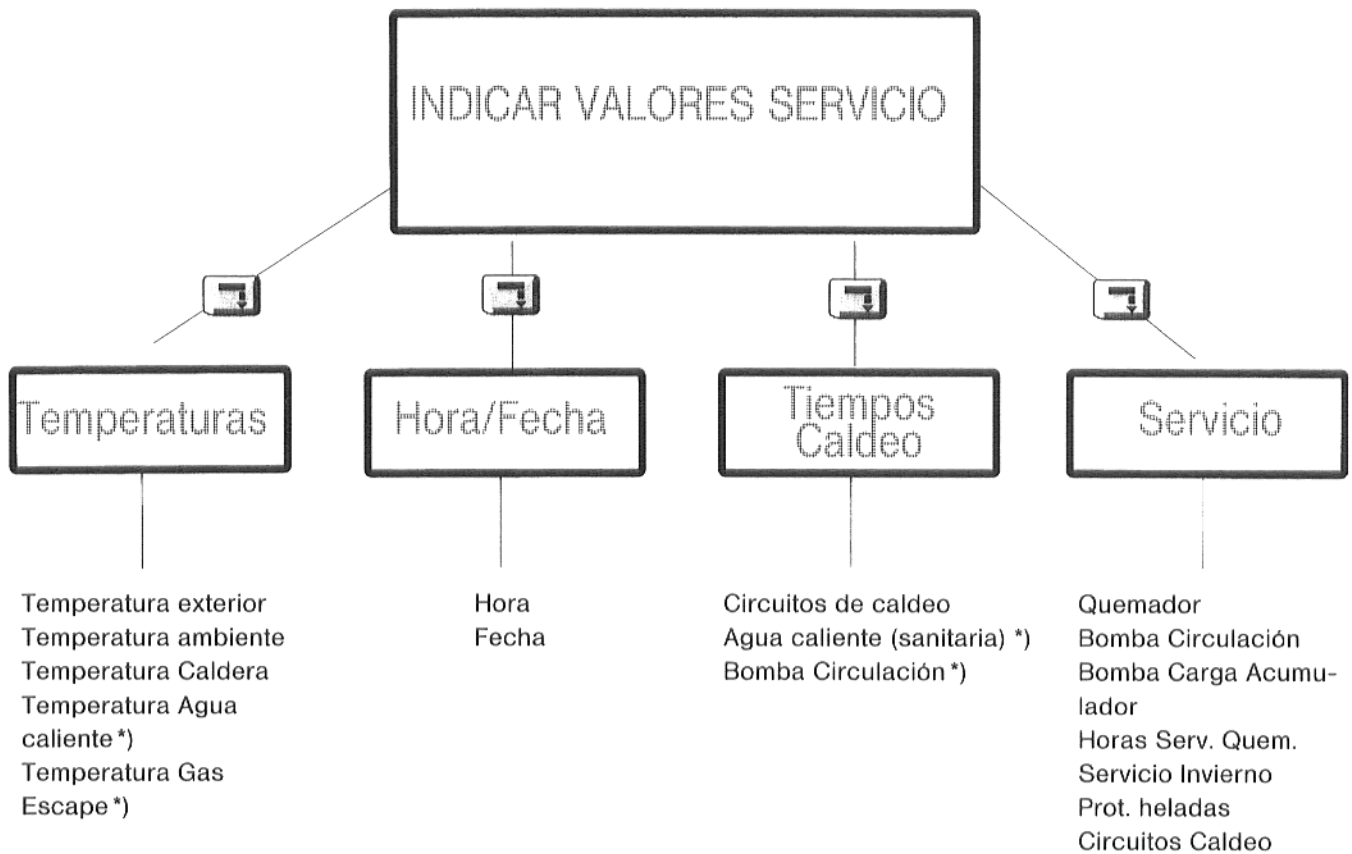

*) Si instalado

Usted puede utilizar el mando a distancia en el soporte o extraerlo del mismo.

Extraer el mando a distancia del soporte mural y volver a colocarlo en el mismo

A fin de una indicación y entrada de valores de servicio cómodas, Ud. extrae el mando a distancia hacia arriba del soporte mural.

Tras indicar y entrar los valores de servicio, Ud. vuelve a colocar el mando a distancia en el soporte mural. El enchufe en la parte inferior del mando a distancia tiene que engatillar en el soporte mural. En este caso el mando a distancia está conectado de nuevo con el aparato de regulación de la instalación de calefacción.

Usted puede comprobar los valores de servicio de la instalación de calefacción en el programa "Indicar Valores Servicio" del mando a distancia y entrar ajustes a discreción en el programa "Cambiar Valores Servicio"

Las teclas para la selección de los programas están ubicadas debajo de la tapa.

- Meta la mano debajo de la entalladura en el lado izquierdo de la tapa y abra la misma. El display salta de la indicación permanente a la primera indicación del programa "¿Qué desea hacer?".

Ajuste la legibilidad de la indicación: gire el regulador de contraste, arriba a la izquierda en el mando a distancia, hasta que pueda leer bien la indicación.

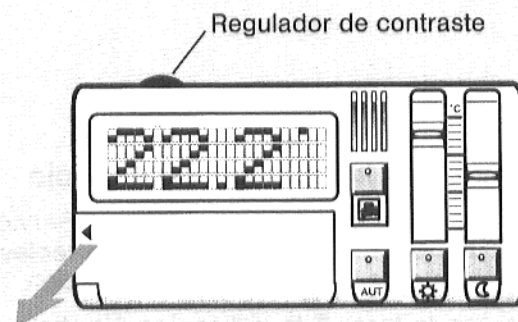
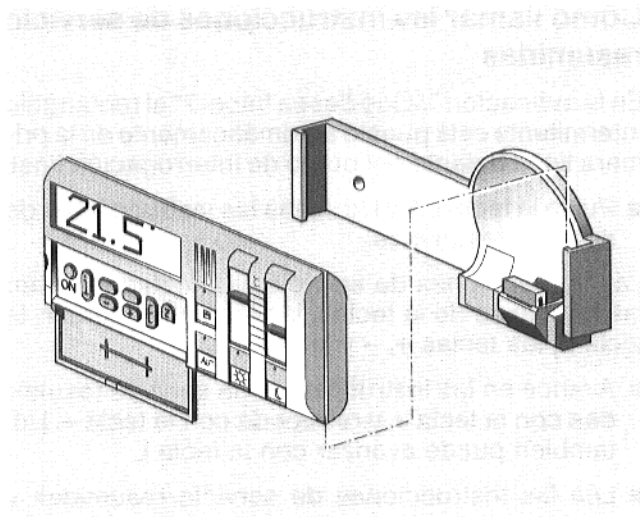

El display

1.ª línea: Título del programa y número de página, si un punto del programa consiste en varias páginas de indicación.

2.ª línea: Sector de indicación y entrada

3.ª línea: Sector de indicación y entrada

4.ª línea: Sector de indicación y entrada, también pueden ser unas Instrucciones.

Ud. puede mover el rectángulo intermitente (el cursor) con las teclas del cursor a la línea de la indicación, en la cual quiere indicar y cambiar los valores de servicio.

Si el mando a distancia está extraído del soporte mural, la indicación se desconecta si no se ha pulsado ninguna tecla durante dos minutos.

- Pulse la tecla **ON**: La indicación vuelve a aparecer.

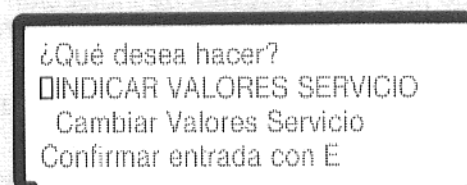

Cómo llamar las instrucciones de servicio resumidas

En la indicación "¿Qué desea hacer?" el rectángulo intermitente está puesto automáticamente en la primera línea delante del punto de interrogación final.

- Pulse la tecla **i**. Así Ud. llama las instrucciones de servicio resumidas.

Las instrucciones de servicio resumidas explican las funciones de la tecla **i**, las teclas del cursor, la tecla **E**, las teclas **+**, **-** y la tecla **Z**.

- Avance en las instrucciones de servicio resumidas con la tecla **+** y retroceda con la tecla **-**. Ud. también puede avanzar con la tecla **i**.
- Lea las instrucciones de servicio resumidas y avance hasta que vuelva a aparecer la indicación: "¿Qué desea hacer?".

Cómo indicar los valores de servicio

Seleccione el programa "Indicar Valores Servicio": ponga el rectángulo intermitente con las teclas del cursor delante de "Indicar Valores Servicio".

- Abra con la tecla **E** la indicación "¿Indicar qué valores?".
- Ponga el rectángulo intermitente con las teclas del cursor delante del término que desee seleccionar.
- Confirme con la tecla **E**. Así Ud. abre una nueva página de indicación.
- Avance por varias páginas de indicación de un punto del programa con la tecla **+** y retroceda con la tecla **-**.
- Volver a la sinopsis o el próximo nivel superior con la tecla **Z**.
- Volver al inicio del programa pulsando dos veces la tecla **Z**.

Con la tecla **i** Ud. puede llamar textos auxiliares referentes a las indicaciones individuales.

¿Qué desea hacer? □
INDICAR VALORES SERVICIO
Cambiar Valores Servicio
Confirmar entrada con E

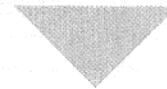

ECOMATIC 4000
INSTRUCCIONES RESUMIDAS
Teclas ± para hojear
(Siga con teclas i ó +)

¿Qué desea hacer?
□ INDICAR VALORES SERVICIO
Cambiar Valores Servicio
Confirmar entrada con E



¿Indicar qué valores □?
Temperaturas Hora/Fecha
Tiempos Caldeo Servicio
Confirmar entrada con E

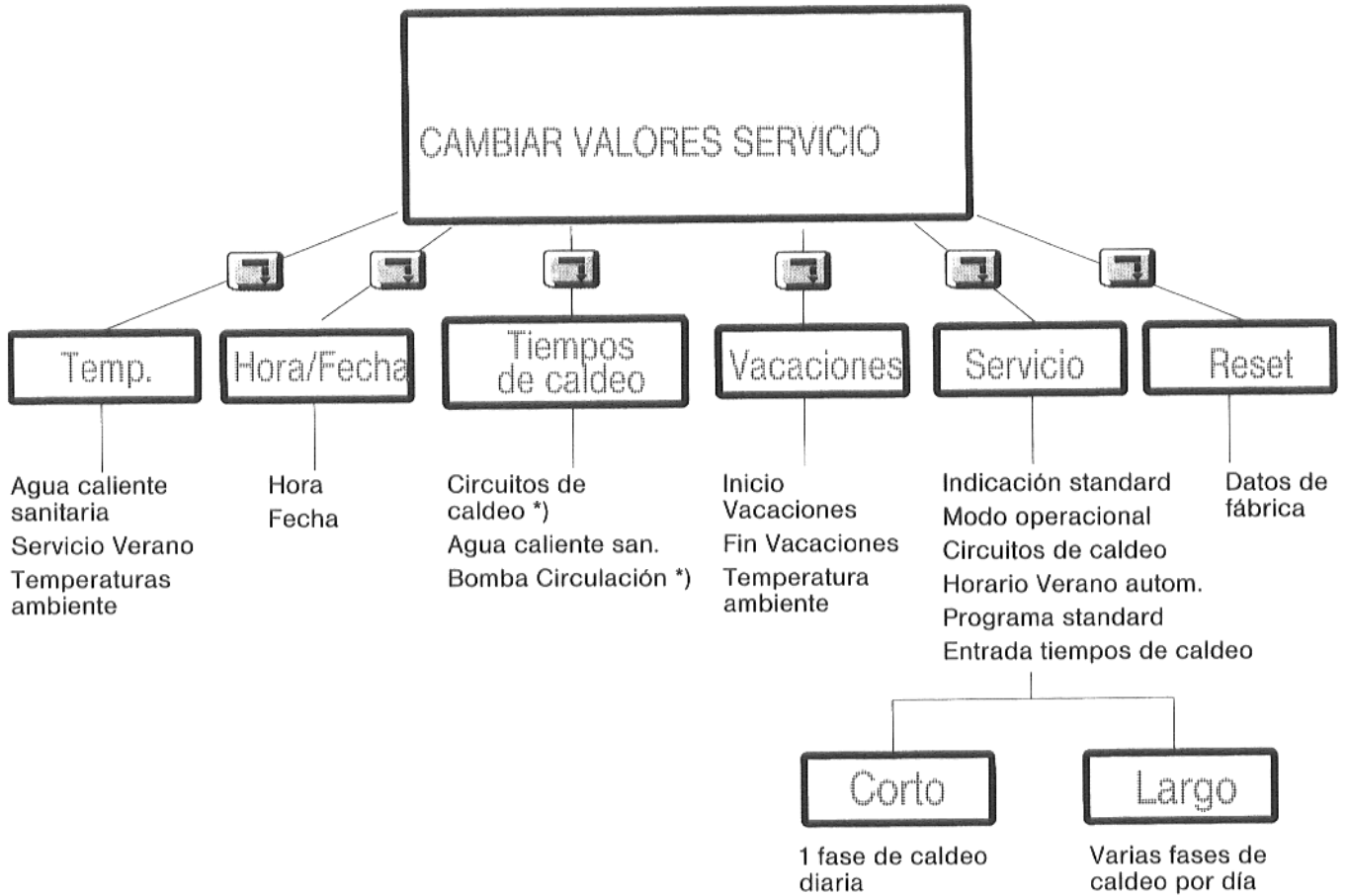

*) Si instalado

Valores de servicio, márgenes de entrada y ajuste en fábrica

Sírvanse anotar aquí los valores que desea entrar.

	Opción de entrada	Ajuste en fábrica	Ajuste	Página
Hora / Fecha	Día de semana, Día, Mes, Año, Hora	Ya ajustados		19
Temp. Agua caliente san.	30 - 60°C	60°C		20
Temp. exterior para commutación al servicio de verano au partir de ..°C	5 - 30°C	15°C		21
Entrada de tiempos de caldeo	Corto / Largo	Largo		22
Tiempos de caldeo Circuito Caldeo 1, 2, 3* * si instalado	00:00 - 23:50	Largo Lun - Juev 5:30 - 22:00 Vier 5:30 - 23:00 Sáb / Dom 7:00 - 23:00 Día 21°C temp. amb. Noche 16°C temp. amb.		23
Tiempos Caldeo Agua caliente san.	00:00 - 23:50	diario 5:00 - 20:00		23
Tiempos Caldeo Bomba Circulación	00:00 - 23:50	diario 6:00 - 20:00		23
Horario automático de verano / invierno	CON. / DESC.	CON.		26

Tabla en blanco para su programa individual

	Hora	
	normal	reducido
Circuito de caldeo 1		
Circuito de caldeo 2		

	Hora	
	normal	reducido
Agua caliente sanitaria		
Bomba de circulación		

Si Ud. extrae el mando a distancia del soporte mural, Ud. puede entrar valores de servicio y comprobar los mismos en el display sin que el aparato de regulación acepte inmediatamente los valores introducidos. En el aparato de regulación no se borran o cubren valores.

Todos los valores introducidos se almacenan en el mando a distancia con la tecla **E**.

Si Ud. no pulsa ninguna tecla durante dos minutos, el display se apaga. Vuelva a conectar el display con la tecla **ON**.

- Seleccione el programa "Cambiar Valores Servicio". Ponga el rectángulo intermitente con las teclas del cursor delante de "Cambiar Valores Servicio" y
- abra con la tecla **E** la indicación "¿Cambiar qué valores?".
- Seleccione con el rectángulo intermitente el punto del programa en el cual desea cambiar un valor.
- Abra con la tecla **E** la indicación del punto del programa.

Hora y fecha

La hora y fecha están introducidas en fábrica.

Si el mando a distancia está extraído del aparato de regulación y no se pulsa ninguna tecla, la hora y fecha se apagan a los 30 minutos.

Si se vuelve a insertar el mando a distancia, éste acepta automáticamente la hora y fecha provenientes del aparato de regulación.

Cómo cambiar fecha y hora

- Seleccione en la indicación "¿Cambiar qué valores?" con el rectángulo intermitente "Hora/ Fecha" y confirme con la tecla **E**.
- Entre la fecha del día con la tecla **+**. Seleccione con la tecla del cursor el mes y entre el número del mes. Entre el año.

El día de la semana se introduce automáticamente.

- Seleccione "Hora" y entre la hora con la tecla **+**. Ponga el rectángulo intermitente con la tecla del cursor en los dos puntos de la hora y entre los minutos.

Confirme su entrada con la tecla **E**.

Ahora vuelve a aparecer la indicación "¿Cambiar qué valores?".

¿Qué desea hacer?
Indicar Valores Servicio
□ CAMBIAR VALORES SERVICIO
Confirmar entrada con E

¿Cambiar qué valores □?
Temperaturas Hora / Fecha
Tiempos Caldeo Vacaciones
Servicio Reset

Hora / Fecha Viernes
Fecha □01.01.1993
Hora 02:22 horas
Confirmar entrada con E

Cambiar las temperaturas

Usted ajusta la temperatura ambiente para las temperaturas diurna y nocturna con los dos conmutadores corredizos.

Ud. ajusta la temperatura de agua caliente sanitaria en el punto del programa "Temperaturas".

Cambiar la temperatura de agua caliente sanitaria

Margen de ajuste entre 30°C y 60°C. El ajuste en fábrica es de 60°C.

Cambie el valor de temperatura con la tecla + ó - y confirme con la tecla **E**.

Cambiar Temp.	Página 1
Agua caliente san.	□60°C
Servicio Verano a partir	15°C
Confirmar entrada con E	

Ajuste de la temperatura diurna en circuitos de caldeo sin mando a distancia propio.

Ud. puede ajustar también la temperatura ambiente para aquellos circuitos de caldeo que no poseen un mando a distancia propio.

- Avance a la página 2 de "Temperaturas" en el punto del programa "Cambiar Valores Servicio".
- Ponga el rectángulo intermitente con las teclas del cursor delante de "Temp. Ambiente 1" y entre la temperatura ambiente que desea, p. ej. 23°C.
- Confirme con la tecla **E**.

Cambiar Temp.	Página □2
Temp. ambiente 1	21°C
Val Medición Amb. 1	xx°C
Confirmar entrada con E	

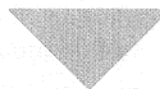

Cambiar Temp.	Página 2
Temp. Ambiente 1	□23°C
Val Medición Amb. 1	xx°C
Confirmar entrada con E	

Adaptar la temperatura ambiente medida a la temperatura ambiente nominal

La temperatura ambiente efectiva difiere de la temperatura ambiente entrada.

- Anote la temperatura ambiente medida.
- Avance a la página 2 de "Temperaturas" en el programa "Cambiar Valores Servicio".
- Ponga el rectángulo intermitente con las teclas del cursor delante de "Val Medición Amb. 1" y entre la temperatura que Ud. ha medido, p. ej. 20°C.
- Confirme con la tecla E.

El aparato de regulación compara las temperaturas ambiente y adapta la temperatura ambiente modificando la temperatura del agua de la caldera. Así es posible una regulación precisa de la calefacción.

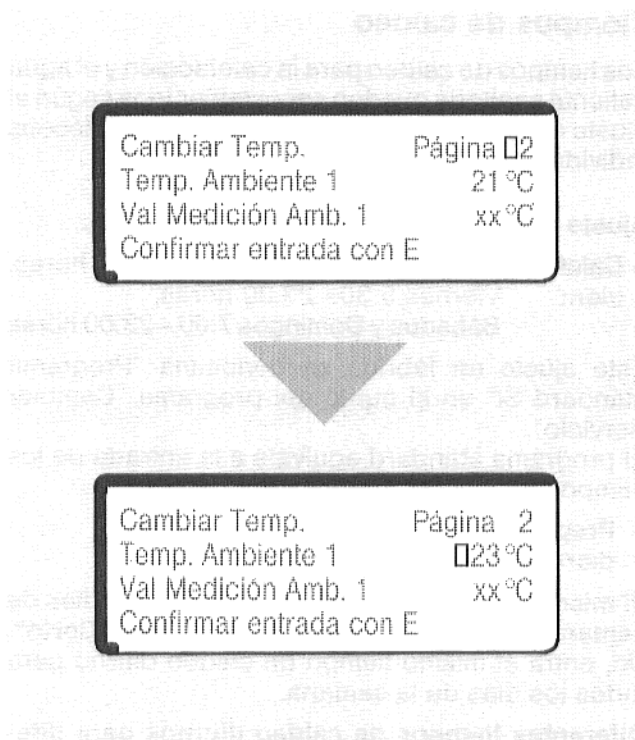

Cambiar la temperatura exterior para la conmutación automática al servicio de verano

Entre la temperatura exterior con la cual Ud. desea que la calefacción conmute automáticamente del servicio de verano al de invierno. La regulación considera la capacidad de acumulación térmica de su casa y conmuta con un retardo de tiempo adecuado.

Ud. modifica la temperatura en 1°C, respectivamente, con la tecla + ó -.

Cuanto más baja la temperatura exterior entrada, más energía se ahorra. Sin embargo, no permita que se enfríen demasiado las habitaciones.

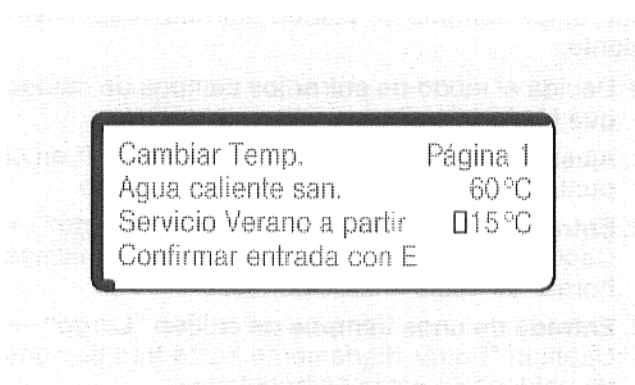

Tiempos de caldeo

Los tiempos de caldeo para la calefacción y el agua caliente sanitaria pueden ser establecidos según el ajuste en fábrica o, a discreción, según sus deseos individuales.

Ajuste en fábrica de los tiempos de caldeo:

- **Calefacción:** De Lunes a Jueves 5:30 – 22:00 horas,
Viernes 5:30 – 23.00 horas,
Sábados y Domingos 7:00 – 23:00 horas

Este ajuste en fábrica se denomina "Programa standard Sí" en el punto del programa "Cambiar Servicio".

El programa standard equivale a la entrada de los tiempos de caldeo "Largo".

- **Preparación de agua caliente sanitaria:**
diariamente 5:00 – 20:00 horas

El mismo tiempo de caldeo para todos los días de semana: entrar unos tiempos de caldeo "Corto". Ud. entra el mismo tiempo de caldeo diurno para todos los días de la semana.

Diferentes tiempos de caldeo diurnos para diferentes días de la semana: entrar unos tiempos de caldeo "Largo". Ud. puede entrar tres fases de caldeo por día y resumir los siete días de la semana en bloques (p. ej. de Lunes a Viernes y Sábado/Domingo). Para esos bloques Ud. puede entrar diferentes tiempos de caldeo diurnos, respectivamente.

- Decida el modo de entrar los tiempos de caldeo que Ud. prefiere:
 1. Ajuste en fábrica: **Programa standard "Sí"** en el punto del programa "Cambiar Servicio", o
 2. **Entrada de unos tiempos de caldeo "Corto"** → Capítulo "Caldear diariamente a las mismas horas" de estas instrucciones, o
 3. **Entrada de unos tiempos de caldeo "Largo"** → Capítulo "Entrar diariamente hasta tres tiempos de caldeo" de estas instrucciones.
- Seleccione "Cambiar Valores Servicio" en la indicación "¿Cambiar qué valores?". Ponga el rectángulo intermitente delante de "Servicio" y abra con la tecla **E** la página 1 de "Cambiar Servicio".
- Desplace el rectángulo intermitente delante de "Corto" ó "Largo".
- Seleccione con la tecla + el ajuste deseado.

Entrada de unos tiempos de caldeo "Corto"

Caldear diariamente a las mismas horas:

- Llame "Tiempos Caldeo".
- Seleccione con la tecla del cursor, si desea entrar los tiempos de caldeo para el Circuito de caldeo 1 (Circuito de caldeo 2, Circuito de caldeo 3, Agua caliente sanitaria, Bomba de circulación, si instalada) y abra con la tecla **E** la indicación en la cual Ud. puede entrar los tiempos de caldeo diurnos.
- Entre el tiempo de caldeo diurno "CON. ... DESC."

Cambiar Servicio Página 1
Indic = Valor nom. amb.
Entrar Tiemp. Caldeo Largo
Confirmar entrada con E

Tiempos Caldeo Cto Caldeo 1
CON. 05:30 horas
DESC. 22:00 horas
Confirmar entrada con E

Entrada de unos tiempos de caldeo "Largo"

Entrar diariamente tres tiempos de caldeo:

- Llame "Tiempos Caldeo".
- Seleccione el término para el cual Ud. desea cambiar los tiempos de caldeo.

Ahora Ud. puede entrar diferentes tiempos de caldeo para cada día de la semana. Además, Ud. puede resumir los días de la semana p. ej. en dos bloques con diferentes tiempos de caldeo.

Ejemplo para la entrada de unos tiempos de caldeo "Largo": tres tiempos de caldeo por día, dos bloques de días de semana.

Nuestro ejemplo explica la entrada de los tiempos de caldeo para el Circuito de caldeo 1. Los tiempos de caldeo diurnos de Lunes a Viernes deben ser distintos a los tiempos de caldeo diurnos para Sábado y Domingo.

- Seleccione "Cto Caldeo 1" en la indicación "Tiempos Caldeo" y abra con la tecla **E** la indicación "Tiempos Caldeo Cto Caldeo 1".
- Ahora Ud. puede formar dos bloques de días de semana. Para cada bloque Ud. puede entrar unos tiempos de caldeo diurnos distintos.

Entrar los tiempos de caldeo para el bloque de días de semana 1

- Resuma los días de la semana en Bloque 1: seleccione cada día de semana del bloque 1 con las teclas del cursor y pulse la tecla **+**. Resuma Lu, Mar, Mié, Ju, Vie en el bloque 1.

Los días de la semana resumidos aparecen en mayúsculas.

- Confirme con la tecla **E**. Los demás días de la semana desaparecen del display.
- Seleccione las indicaciones de hora para Calefacción "CON." y Calefacción "DESC." con las teclas del cursor y
- entre con las teclas **+** y **-** los tiempos de caldeo Bloque 1 para Lunes hasta Viernes.
- Confirme con la tecla **E**. Así Ud. retrocede a la página sinóptica de todos los días de la semana "Tiempos Caldeo Cto Caldeo 1".

Entrar los tiempos de caldeo para el bloque de días de semana 2

- Resuma Sá y Do con la tecla del cursor y la tecla **+** en Bloque 2 y confirme con la tecla **E**. Los demás días de la semana desaparecen del display. Entre en la indicación los tiempos de caldeo para Bloque 2.
- Confirme con la tecla **E**. Así Ud. retrocede a la página sinóptica de todos los días de la semana "Tiempos Caldeo Cto Caldeo 1".

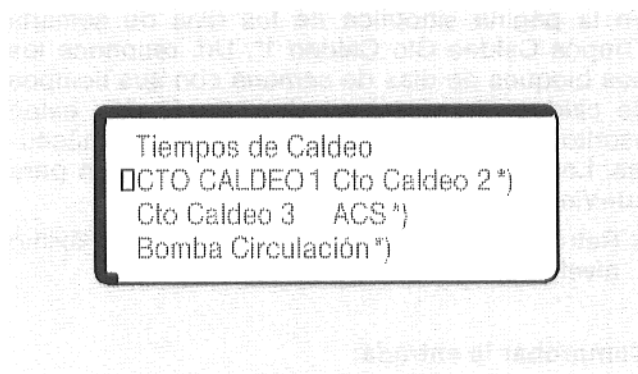

*) si instalado



En la página sinóptica de los días de semana "Tmpos Caldeo Cto Caldeo 1", Ud. reconoce los dos bloques de días de semana con sus tiempos de caldeo distintos por su grafía: Lu-Vie están escritos de manera mezclada, sá y do en minúsculas. Los tiempos de caldeo indicados rigen para Lu-Vie.

- Retroceder a la página sinóptica o el próximo nivel superior con la tecla Z.

Tmpos Caldeo Cto Caldeo 1		
□Lu	Mar	Mié Jue Vie Sá Do
CON.	06:00 12:00	18:30
DESC.	08:00 14:00	22:30

Comprobar la entrada:

Ud. puede comprobar los tiempos de caldeo entrados para cada día de la semana en la página sinóptica de los días de la semana "Tmpos Caldeo Cto Caldeo 1":

- Seleccione un día de la semana con la tecla del cursor.
- Los tiempos de caldeo indicados rigen para todos los días cuya 1.^a letra está en mayúscula. Ud. puede hojear todo el programa de la semana con las teclas del cursor.

Reducir los tiempos de caldeo en caso de ausencia prolongada (vacaciones)

Si Ud. tiene la intención de viajar, usted podrá reducir la calefacción y el agua caliente sanitaria por algunas semanas en el punto del programa "Vacaciones".

La regulación ha sido programada de tal forma que la instalación de calefacción trabaja el primer día de vacaciones hasta las 24:00 horas en el servicio automático con los tiempos de caldeo y valores entrados. A las 00:00 horas se conmuta al servicio de vacaciones.

El último día de vacaciones la regulación vuelve a conmutar a las 00:00 horas de la madrugada al servicio automático con los tiempos de caldeo y valores entrados para las temperaturas diurna y nocturna.

- Pase a "Cambiar Valores Servicio" y abra con la tecla E.
- Póngase con la tecla del cursor delante de "Vacaciones" y abra con la tecla E.
- Entre el Inicio/Fin de las vacaciones y la temperatura ambiente durante su ausencia con la tecla + ó -.
- Confirme con la tecla E.

¡Atención! No ajuste una temperatura ambiente demasiado baja durante su ausencia.
Recomendación: 12 – 15 °C

Protección contra heladas: por motivos de seguridad la regulación está programada de tal manera que no se pueda bajar a un nivel inferior de la temperatura mínima para la protección contra heladas.

Fin de vacaciones anticipado

Si Ud. regresa antes de tiempo de sus vacaciones, pulse la tecla "AUT".

Con esto queda cancelado el programa vacacional.

Vacacnes Ini	Lu 008.07.93
Vacacnes Fin	Ma 01.10.93
Temp. ambiente	15 °C
Confirmar entrada con E	



Cómo cambiar la indicación permanente

Ajuste en fábrica de la indicación permanente:
Valor nom. amb.

Ud. puede modificar la indicación permanente del mando a distancia que aparece estando cerrada la tapa de las teclas de entrada.

- Pase a "Cambiar Valores Servicio" y abra con la tecla **E**.
- Pase a "Servicio" y abra con la tecla **E**.
- Pase a "Indic(ación)". El rectángulo intermitente está delante de "Valor nom. amb."
- Seleccione la indicación deseada y confirme con la tecla **E**.
- Cierre la tapa. La indicación seleccionada aparece en el display.

Cambiar Servicio Pág. 01
 Indic = Valor nom. amb.
 Entrar Tmpos Caldeo Largo
 Confirmar entrada con E

Indicación	Contenidos
Temperaturas 1	Temp. exterior Temp. ambiente Temp. Caldera
Temperaturas 2	Agua caliente san. *) Temp. Gas de escape *)
Servicio 1	Quemador CON./DESC. Bomba Circulación CON./DESC. Bomba de carga Acumulador CON./DESC.
Servicio 2	Horas de servicio Servicio de invierno CON./DESC. Protección Heladas CON./DESC.
Servicio 3	Modos operacionales de los circuitos de caldeo
Tiempos de caldeo 1	Circuito de caldeo 1
Tiempos de caldeo 2	Circuito de caldeo 2 *)
Tiempos de caldeo 3	Circuito de caldeo 3 ó Función de selección *)
Tiempos de caldeo 4	Agua caliente san. *)
Tiempos de caldeo 5	Función de selección *)
Hora / Fecha	Hora/ Fecha
Valor nominal Ambiente	Valor nominal Temperatura ambiente
Valor efectivo Ambiente	Valor efectivo Temperatura ambiente

Programa de caldeo del día actual

*) si instalado

Programa standard

Con Programa standard "Sí" Ud. activa los tiempos de conmutación fijamente entrados en fábrica.

Desconectar la conmutación automática de horario de verano/invierno

El programa de la fábrica de la regulación de calefacción conmuta automáticamente de horario de invierno a horario de verano.

La hora del reloj se cambia el último fin de semana de marzo a horario de verano y el último fin de semana de septiembre a horario de invierno. A partir 1996, el último domingo de octubre.

En caso de que se suprima el horario de verano, Ud. puede desconectar la regulación automática para el horario de verano.

- Avance a la página 2 de "Cambiar Servicio".
- Cambie con la tecla + Horario de verano "Sí" a "No" y confirme con la tecla **E**.

Cambiar Servicio Página 2
 Programa standard No
 Horario Verano autom.Sí
 Confirmar entrada con E

Aceptación de los valores de servicio

Los valores de servicio sólo son aceptados y efectuados por el aparato de regulación de la instalación de calefacción, si Ud.

- coloca y deja engatillar el mando a distancia en el soporte mural y
- pulsa la tecla **E** dentro de 20 segundos a fin de confirmar sus entradas.

Sólo después de pulsar la tecla **E**, el aparato de regulación acepta los valores.

¡Atención!
 ¡Valores cambiados!
 Aceptar con la tecla E
 Reposición con la tecla Z

Cómo borrar valores de servicio

Los valores nuevos entrados en el mando a distancia son borrados pulsando la tecla **Z** o automáticamente tras 20 segundos. El aparato de regulación sigue trabajando con los valores de servicio originales.

"Reset" Borrar todos los valores entrados, volver al ajuste en fábrica

¡Atención! Con esta entrada Ud. borra todos los valores de servicio entrados por Ud. en el aparato de regulación y el mando a distancia.

- Seleccione "Reset" y cambie de "No" a "Sí".
- Confirme con la tecla **E** que desea que la regulación de la calefacción trabaje con el ajuste en fábrica.
- Inserte el mando a distancia en el soporte mural hasta que engatille.
- Confirme con la tecla **E**. El aparato de regulación sigue trabajando con el ajuste en fábrica.

Reset
 Ajuste en fábrica No
 Confirmar entrada con E

El mando a distancia indica las averías de la instalación de calefacción.

Estando la tapa cerrada, aparece la indicación "Avería".

¡Atención! Deje eliminar las averías inmediatamente por una empresa especializada de calefacción.

Si Ud. abre la tapa, el display indica el tipo de avería.

Se indican las sondas averiadas para las temperaturas ambiente, exterior, de la caldera, de agua caliente sanitaria, de retorno, así como mensajes de avería para los circuitos de caldeo adicionales.

- Llame indicaciones ulteriores con la tecla **E**.
- Lea las indicaciones relativas a la respectiva avería indicada en estas instrucciones de servicio.
- ¡Contacte a una empresa especializada de calefacción!
- Comunique a la empresa especializada de calefacción previamente por teléfono la pieza averiada.

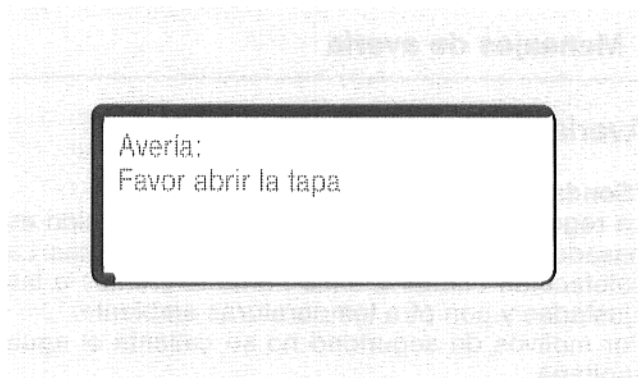

Mensajes de avería	Remedio
--------------------	---------

Contacte a la empresa especializada de calefacción para todo mensaje de avería que no aparezca aquí.

Averías del mando a distancia

"Mando a distancia averiado"

El aparato de regulación sigue trabajando con los valores standard.

- ¡Contacte a una empresa especializada de calefacción!

Mensajes de avería	Remedio
--------------------	---------

Averías de la calefacción

"Sonda de temperatura averiada"

La regulación de la instalación de calefacción es basada en unos valores máximos de las sondas. La calefacción caldea a unas horas diferentes a las ajustadas y con otra temperaturas ambiente. Por motivos de seguridad no se calienta el agua sanitaria.

"Avería del quemador"

La calefacción permanece fría.

"La calefacción permanece fría"

- Defecto electrónico
- Falta de combustible

- ¡Contacte a una empresa especializada de calefacción! Hágale saber cuál es la sonda de temperatura averiada.

- Pulse la tecla de averías en el quemador. Si este intento de arranque no tiene éxito, volverá aparecer un mensaje de avería.

Si el quemador no se pone en servicio tras varios intentos de arranque,

- ¡Contacte a una empresa especializada de calefacción!

- Ponga el interruptor para el servicio de emergencia de la calefacción en el aparato de regulación en "Manual"

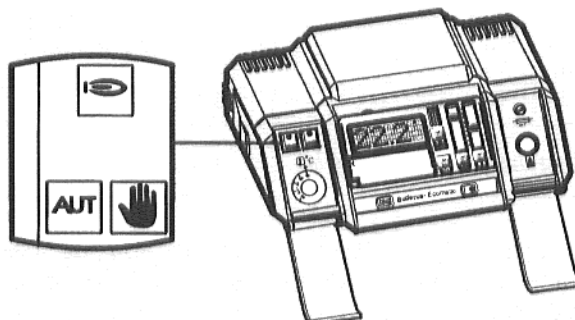

En el servicio de emergencia, la instalación de calefacción trabaja sin programa electrónico. Ajuste la temperatura del agua de la caldera con el regulador de temperatura del agua de la caldera.

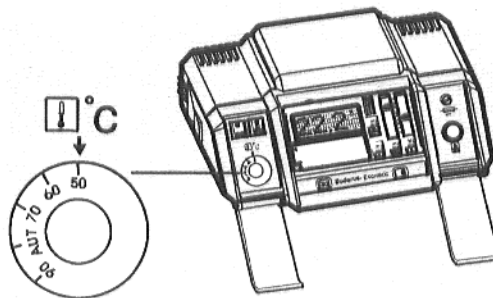

- ¡Contacte a una empresa especializada de calefacción!

Mensajes de avería

Remedio

Averías de la preparación de agua caliente sanitaria

Al no calentarse agua caliente sanitaria, esto puede deberse a una avería de la sonda de agua caliente sanitaria, del mando o de la bomba de carga del acumulador.

”Sonda Agua caliente san. averiada“

”Agua caliente san. fría“

Ponga el interruptor para el servicio de emergencia de la calefacción en el aparato de regulación en ”Manual“.

- ¡Contacte a una empresa especializada de calefacción!

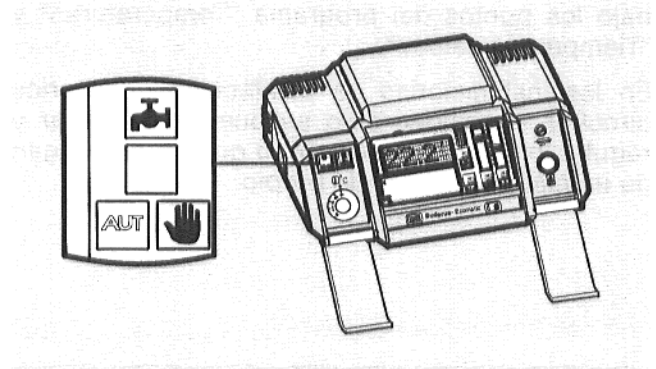

En el servicio de emergencia, la instalación de calefacción trabaja sin programa electrónico. La temperatura del agua de la caldera determina la temperatura del agua caliente sanitaria.

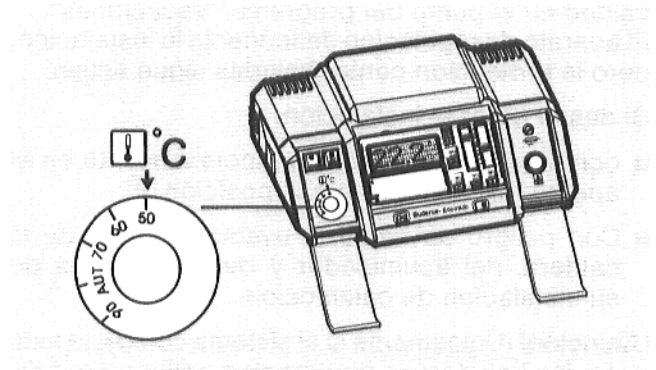

- Ponga el regulador de temperatura para la temperatura de la caldera en 60°C.

¡Precaución! El agua caliente sanitaria puede alcanzar la temperatura de la caldera. Peligro de escaldadura con una temperatura alta de la caldera.



Nota: al estar averiada la bomba de carga del acumulador no se puede preparar agua caliente sanitaria, tampoco en el ”Servicio de emergencia“.

11 Equipo de calefacción con funciones especiales y adicionales

Si su instalación de calefacción dispone de unas funciones de selección, p. ej. Bomba de circulación o Prioridad para piscina, y de un equipamiento adicional, p. ej. varios circuitos de caldeo, Ud. puede controlar y regular los valores de servicio de estas funciones de selección y estos equipamientos adicionales con el mando a distancia.

Los equipamientos adicionales están almacenados en el punto del programa "Servicio", las temperaturas y los tiempos de caldeo diurnos bajo los puntos del programa "Temperaturas" y "Tiempos de caldeo".

En las instalaciones de calefacción con varios circuitos de caldeo sólo se pueden controlar y regular los circuitos de caldeo que no dispongan de un mando a distancia propio.

12 Cómo desconectar la instalación de calefacción

Si no desea caldear, entre una interrupción de caldeo en el punto del programa "Vacaciones". El aparato de regulación desconecta la instalación, pero la protección contra heladas sigue activa.

Si desea parar la instalación,

- conmute el interruptor de funcionamiento en el aparato de regulación a la posición **0**.
- Con peligro de heladas, evacúe el agua de la caldera, del acumulador y de las tuberías de su instalación de calefacción.

¡Atención! ¡Únicamente si el sistema completo está seco, las heladas no representan peligro alguno!

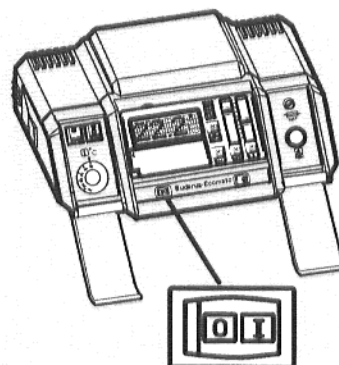

A

Ajustes en fábrica	18
Ausencia	24
Averías/Eliminación	27 – 29

B

Borrar valores "Reset"	26
------------------------	----

C

Cambiar la temperatura del Agua Caliente Sanitaria	20
Cambio de pilas	9
Conmutación Verano/Invierno	21

D

Desconectar la calefacción	30
Deshollinador	7
Display	15

F

Fecha/Hora	19
Fiesta	11
Fin de vacaciones	24
Funciones de teclas	13

H

Habitación de referencia	8
Hora/Fecha	19
Horario de verano/invierno	26

I

Indicación permanente	25
Indicaciones de peligro	5
Instrucciones de servicio resumidas	16
Interruptor de emergencia de la calefacción	5

M

Mando a distancia	3, 8, 9
Medidas para el ahorro de energía	6

P

Pausa	11
Pausa de caldeo	11
Primera puesta en servicio	6

Programa standard	18
Protección contra heladas	5, 24
Puesta fuera de servicio	30

R

Recalentar Agua Caliente Sanitaria	12
Regulador de contraste	8
Reset	26

S

Servicio de caldeo	10
– automático	10
– normal	10
– reducido	10
Servicio de emergencia	27 – 29
Servicio continuo Día/Noche	10
Sonda de la temperatura ambiente	8

T

Temperatura ambiente	10
Temperatura de Agua Caliente Sanitaria	12, 20
Temperatura diurna	10
Temperatura nocturna	10
Test del gas de escape	7
Tiempos de caldeo	
– Ajuste en fábrica	21
– prolongar	11
– Corto	22, 23
– Largo	22, 23
– Bloque de días de semana	23, 24
Tiempos de conmutación	18

V

Vacaciones	24
Valores de servicio	
– aceptar los mismos	26
– borrar los mismos	26
– cambiar los mismos	19
– indicar los mismos	16

